

# Инструкция к сборке раздвижной системы SP-700D

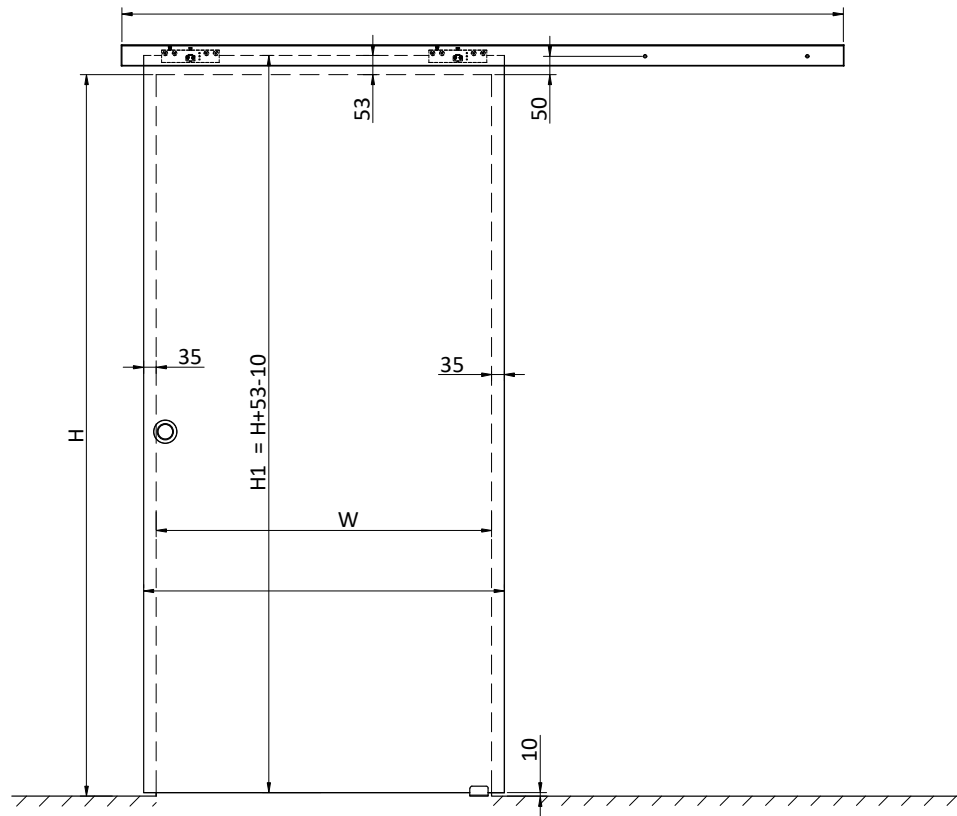
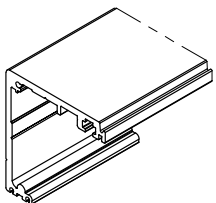
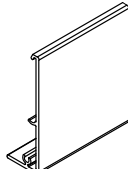
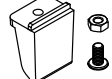
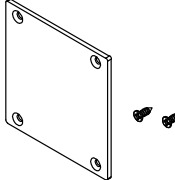
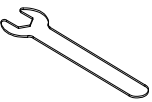
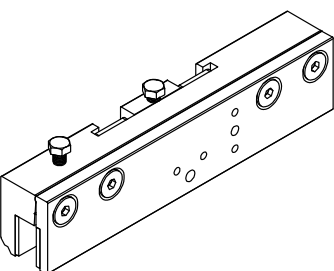
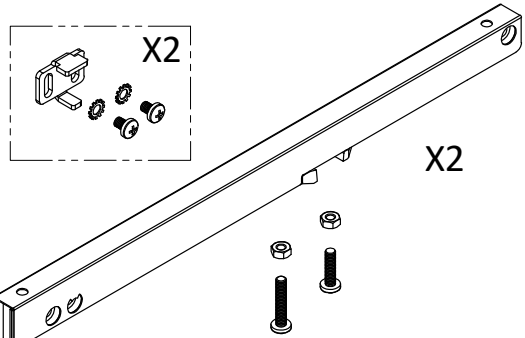
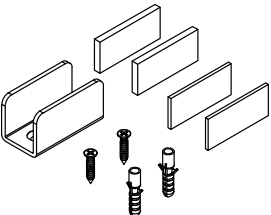
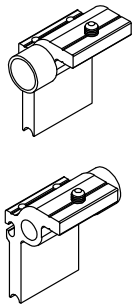

## Список деталей

 <p>X1</p>	 <p>X1</p>	 <p>2-3Pcs Per 1m</p>	 <p>X2</p>	 <p>X1</p>
 <p>X2</p>	 <p>X2</p>	 <p>X2</p>	 <p>X2</p> <p>X2</p>	

## Необходимые инструменты

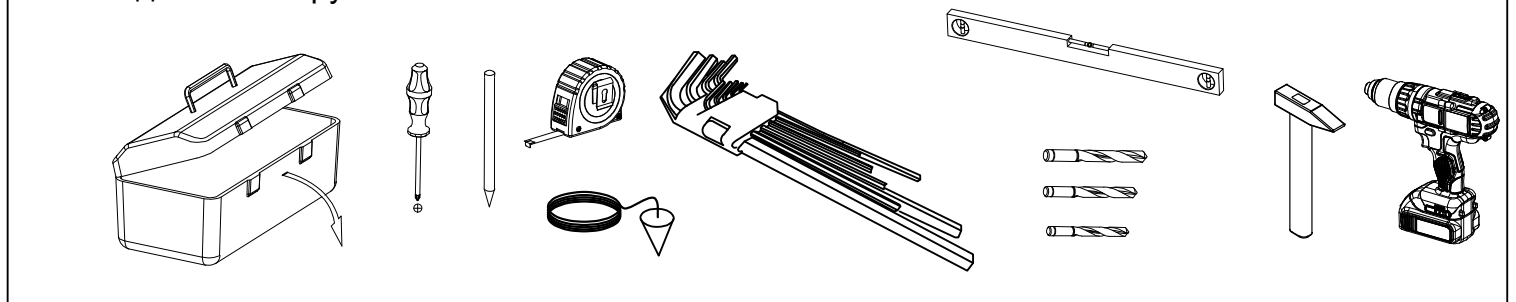

## 1 Установка трека

1-1 Просверлите отверстия диаметром 8 мм на стене в соответствии с положением винтовых отверстий трека. Вставьте пластиковые заглушки.

1-2 Установите трек.

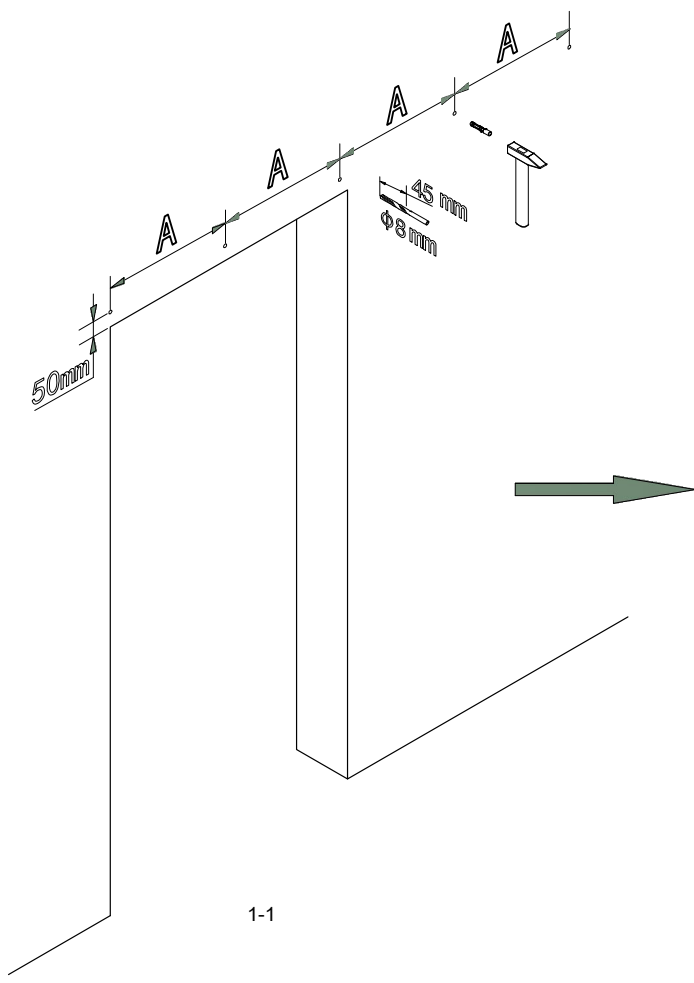
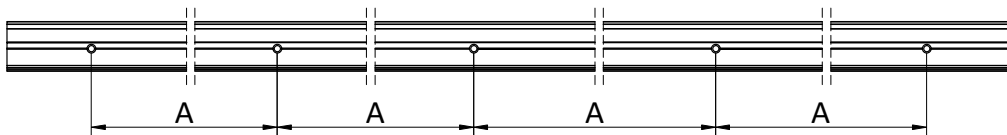

1-1

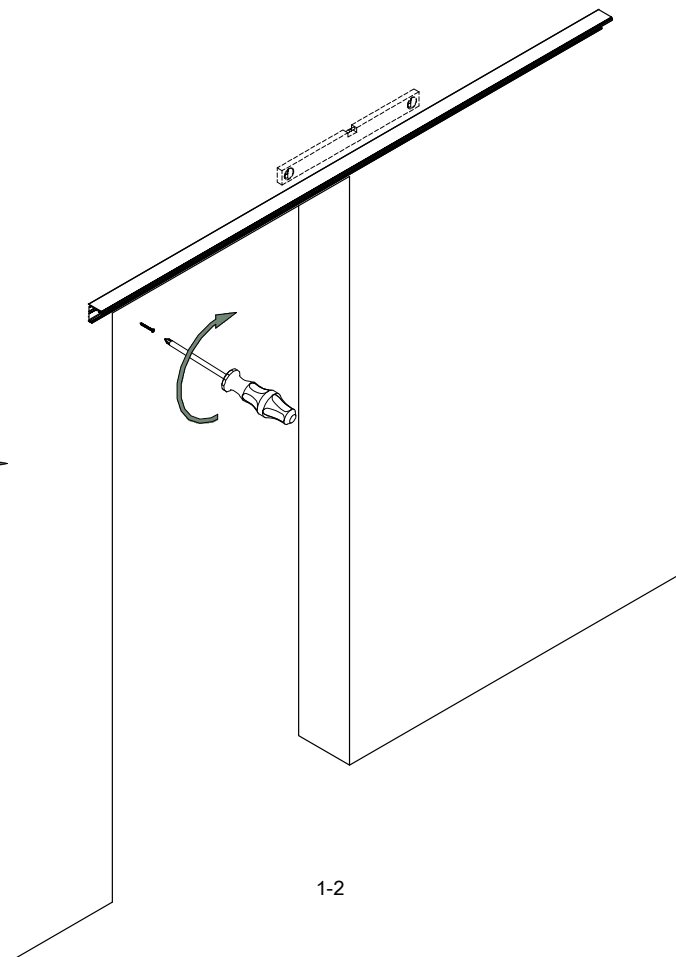

1-2

## 2 Установка направляющей

2-1 Отметьте положение установки на расстоянии 24 мм от стены с помощью отвеса.

2-2 Просверлите отверстия диаметром 6 мм и глубиной 20 мм.

2-3 Вставьте пластиковую заглушку и установите направляющую двери.

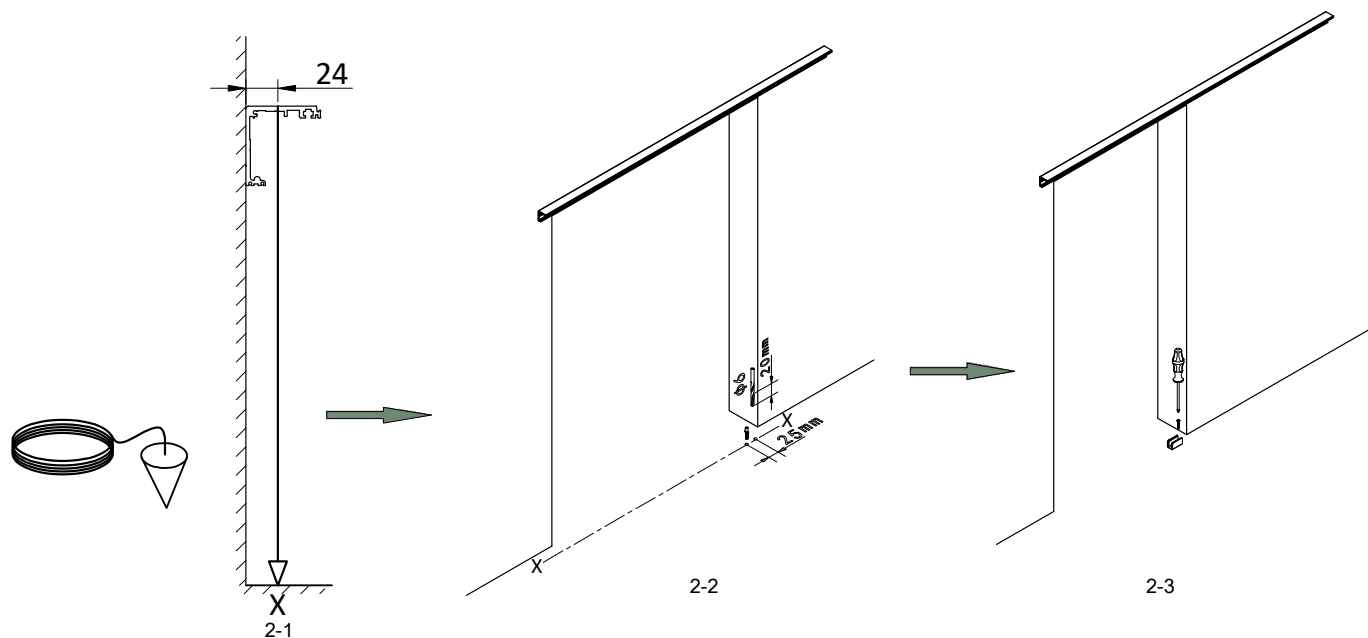

2-1

2-2

2-3

### 3 Установка каретки

3-1 Ослабьте установочные винты, чтобы дверь поместилась.

3-2 Оставьте зазор в 1 мм между верхней частью двери и зажимом.

3-3 Затяните винты.

3-4 Для простоты установки убедитесь, что штифт защиты от прыжков находится ниже на 6 мм.

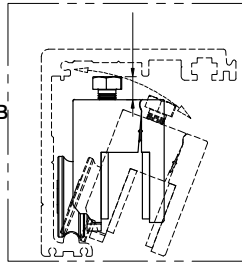

3-4

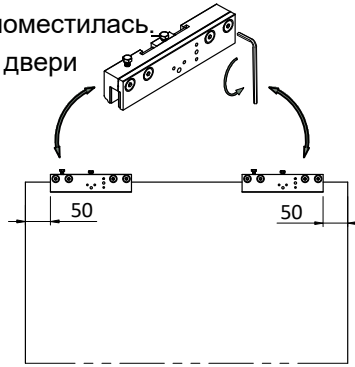

3-1

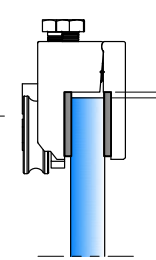

3-2

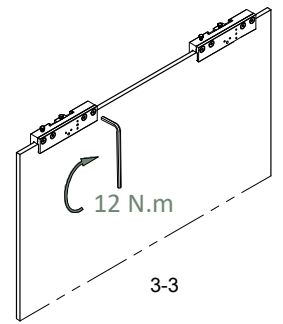

3-3

### 4 Установка двери

4-1 Предварительно установите дверные стопоры и мягко затяните их. Предотвратите скольжение двери вне следа.

4-2 Установите дверь в трек.

4-3 Закройте/откройте дверь в крайнее положение и соответственно определите положение стопора двери. Закрепите стопоры двери.



4-1

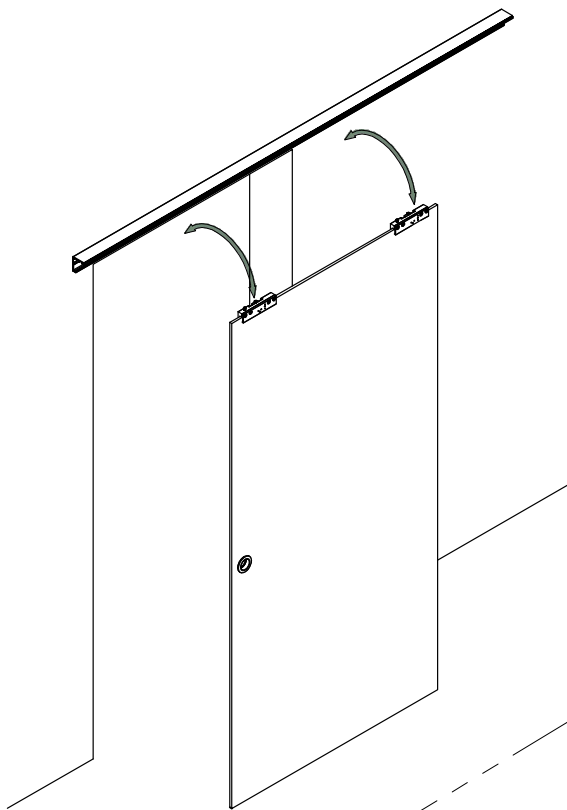

4-2

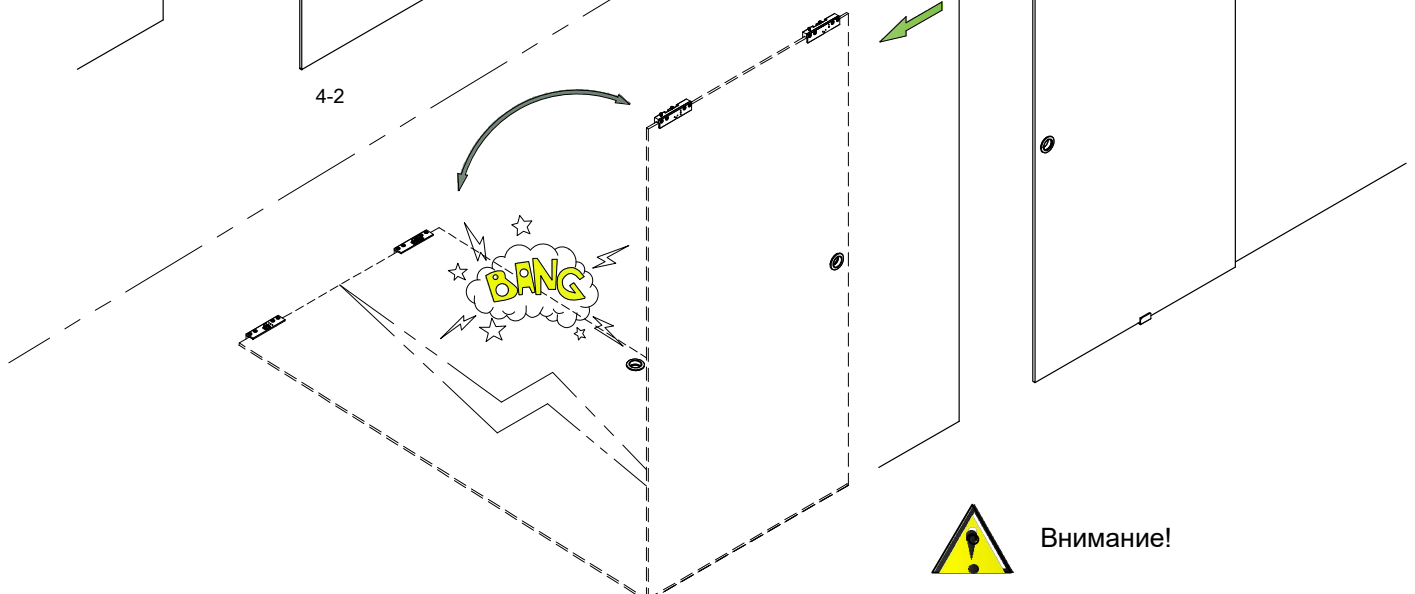

Внимание!

В случае, если дверь будет сорвана с рельсов, не толкайте дверь до установки дверных стопоров.

## 5 Регулировка двери

- 5-1 Отрегулируйте высоту двери и вертикальность с помощью регулировочного винта, диапазон регулировки составляет 7 мм.  
5-2 Отрегулируйте высоту штифта защиты от прыжков.

Штифт защиты от прыжков

Регулировочный винт

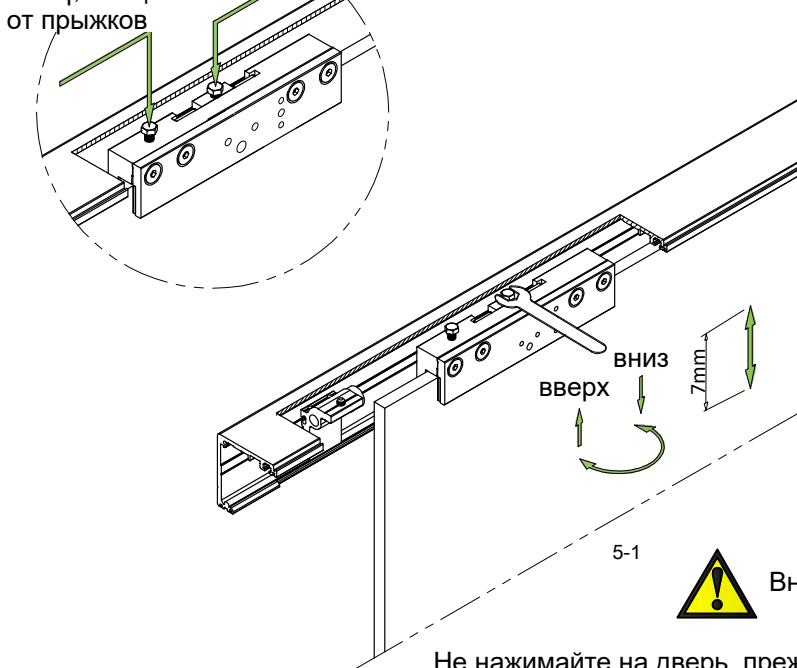

Внимание

Отрегулируйте штифт защиты от прыжков

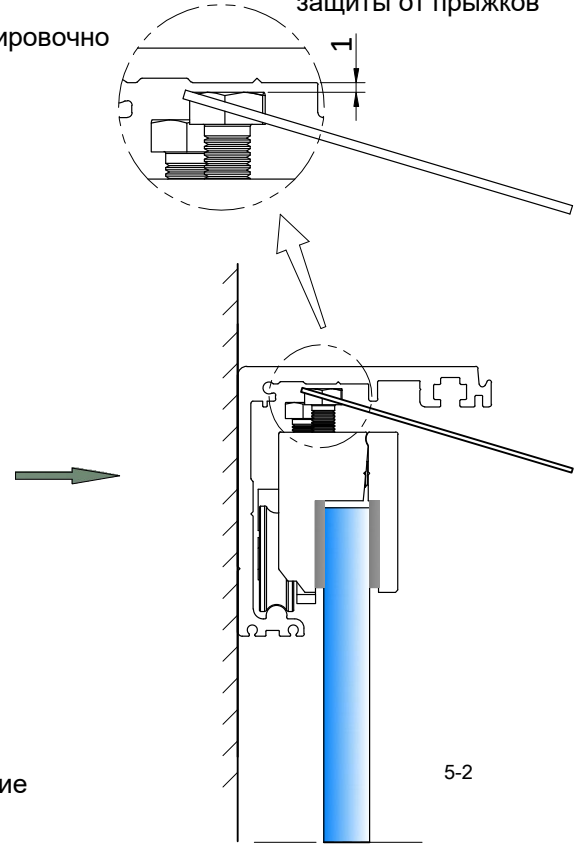

Не нажимайте на дверь, прежде чем отрегулировать штифт защиты от прыжков.

## 6 Установка мягкого доводчика и аксессуаров

- 6-1 Установите мягкий доводчик и аксессуары в порядке, указанном на схеме.

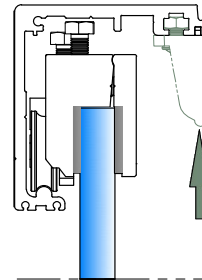

Обратите внимание на направление установки прижимов.

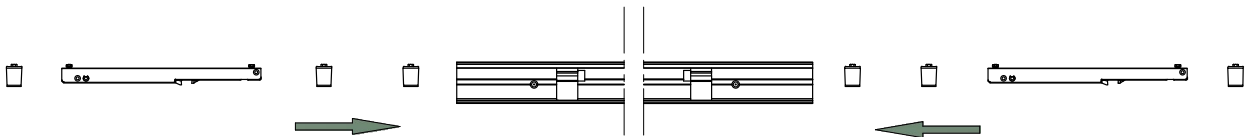

- 6-2 Откройте/закройте дверь в крайнее положение. Отрегулируйте положение настройки мягкого доводчика. Зафиксируйте. (Это касается правой и левой стороны)

6-3 Установите улавливатель

6-4 Равномерно распределите прижимы и закрепите их.

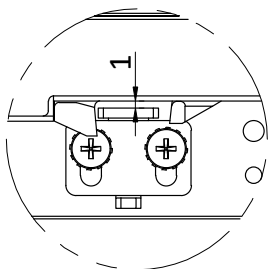

(6-2)

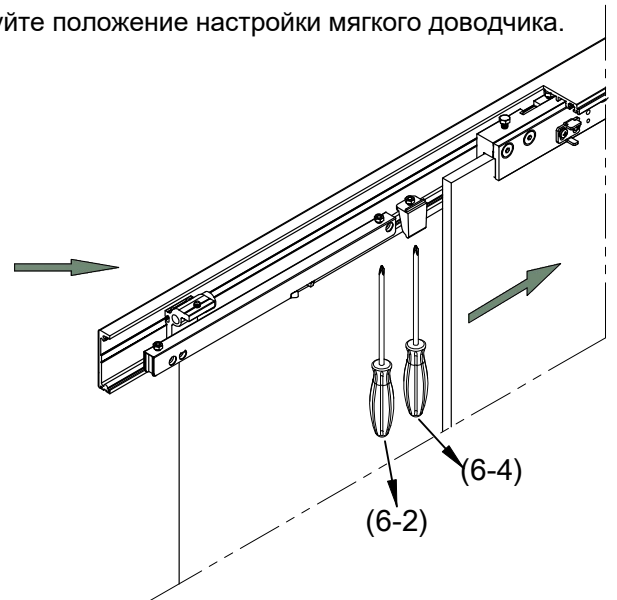
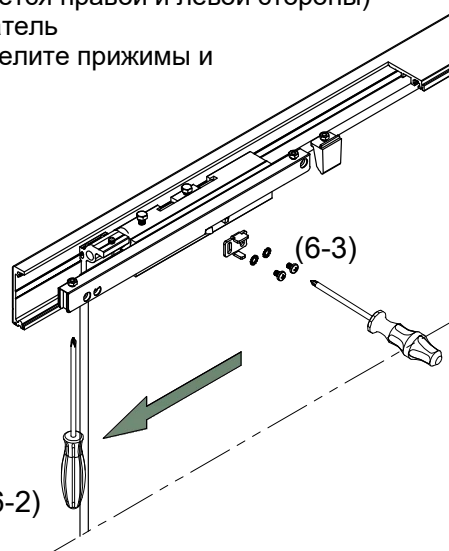

## 7 Установка дверного стопора

7-1 Откройте/закройте дверь в крайнее положение под действием мягкого закрытия, переместите дверные стопоры в подходящее положение и зафиксируйте их.

7-2 Это касается правой и левой стороны.

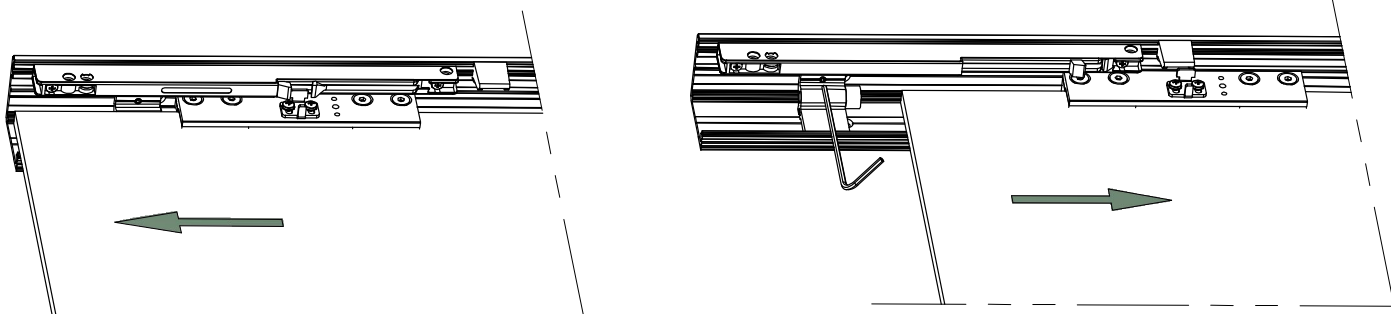

## 8 Установка декоративной крышки

8-1 Равномерно распределите прижимы и закрепите их.

8-2 Установите декоративную крышку на трек, как показано на рисунке.

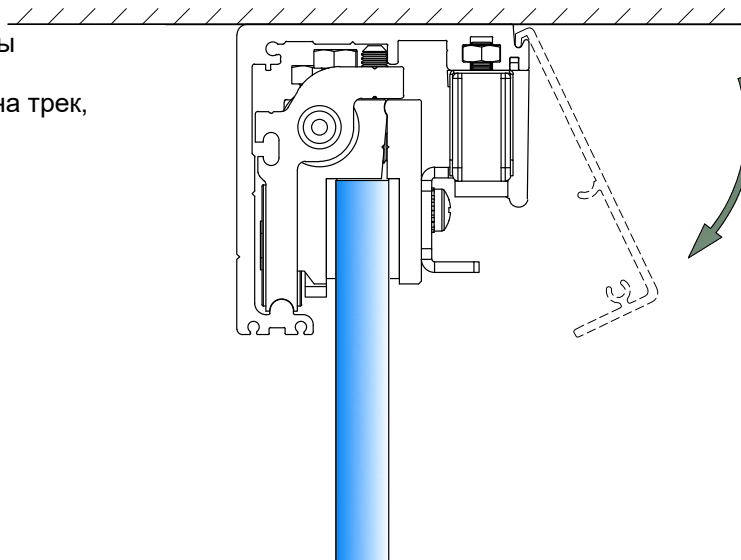

## 9 Установка боковой крышки

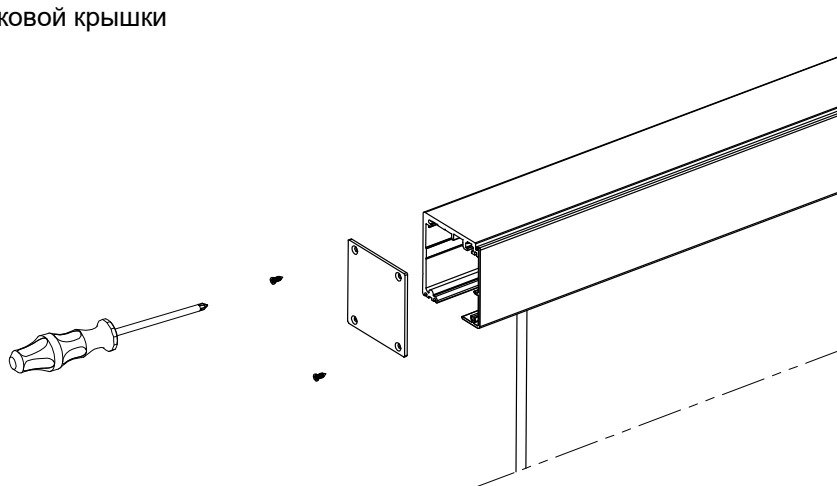

Одинаково для правой и левой стороны.